

## WAARSCHUWING

Jonge kinderen kunnen gewurgd worden als dit beveiligingssysteem, om koorden en kettingen buiten het bereik van kinderen te houden, niet is geïnstalleerd en in overeenstemming met de richtlijnen wordt toegepast.

## AVERTISSEMENT

Les jeunes enfants risquent de s'étrangler si ce système de sécurité, visant à maintenir les cordons et chaînes hors de leur portée, n'a pas été installé conformément aux dispositions suivantes.

## ACHTUNG

Wenn dieses Sicherungssystem, um Schnüre und Ketten von Kindern fernzuhalten, nicht montiert und vorschriftsgemäß angebracht wird, können sich kleine Kinder in Schnüren oder Ketten strangulieren.

## WARNING

Young children can be strangled if this safety device, intended to keep cords and chains out of reach of children, is not installed and operated in accordance with these instructions.

## MONTAGE INSTRUCTIES KOORDHASPELS

- Deze koordhaspels worden geleverd voor gebruik in combinatie met 'Decoline' koordbediende vouwgordijnsystemen. De koordhaspels moeten geïnstalleerd worden op minimaal 1,5 m van de vloer en zo dicht mogelijk tegen de hoofdrail. Wij adviseren u om steeds 2 koordhaspels te gebruiken per systeem.
- Monteer de onderste koordhaspel op minimaal 1,5 m van de vloer. Monteer de bovenste koordhaspel loodrecht hierboven met een tussenafstand van ca. 10 cm. De haspels dienen muurvast gemonteerd, zonder risico dat deze gaan wiebelen of kunnen losbreken.
- Controleer of al het touw probleemloos rond de 2 haspels gedraaid kan worden wanneer het vouwgordijn in volledig opgetrokken positie is. Zoniet, dient u de bovenste haspel hoger te monteren om ervoor te zorgen dat al het touw opgewikkeld kan worden.
- Zorg ervoor dat het overtollige touw ALTIJD rond de haspels gewikkeld wordt. Laat het touw nooit loshangen naast het vouwgordijn.
- Controleer de haspels regelmatig op eventuele tekenen van slijtage en een optimale werking. Vervang deze indien nodig door een nieuw model.

## INSTRUCTIONS DE MONTAGE DES CABESTANS

- Ces cabestans sont fournis pour être utilisés en combinaison avec les systèmes de stores bateaux « Decoline ». Les cabestans doivent être installés à au moins 150 cm du sol et le plus près possible du rail principal. Nous vous conseillons de toujours utiliser 2 cabestans par système.
- Installez le cabestan inférieur à au moins 150 cm du sol. Installez le cabestan supérieur au-dessus perpendiculairement à une distance d'environ 10 cm. Les cabestans doivent être fixés au mur, sans risque de vaciller ou de casser.
- Vérifiez que tout le cordon peut être enroulé sans problème autour des 2 cabestans lorsque le store bateau est complètement relevé. Si tel n'est pas le cas, vous devez installer le cabestan supérieur plus haut afin de veiller à ce que tout le cordon puisse être enroulé.
- Assurez-vous que le cordon excédentaire soit TOUJOURS enroulé autour des cabestans. Ne laissez jamais le cordon pendre à côté du store bateau.
- Contrôlez régulièrement les cabestans pour déceler d'éventuels signes d'usure et garantir un fonctionnement optimal. Remplacez-les si nécessaire par un modèle neuf.

## MONTAGE ANLEITUNGEN FÜR SCHNURWICKLER

- Diese Schnurwickler werden bei den schnurbedienten Raffrollosystemen von „Decoline“ mitgeliefert. Die Schnurwickler müssen mindestens 150 cm vom Fußboden entfernt und möglichst nahe an der Hauptschiene befestigt werden. Wir empfehlen Ihnen, immer zwei Schnurwickler pro System zu verwenden.
- Den unteren Schnurwickler mindestens 150 cm über dem Fußboden montieren. Den oberen Schnurwickler senkrecht darüber im Abstand von etwa 10 cm an der Wand anbringen. Die Wickler müssen sehr stabil befestigt werden, um ein mögliches Spiel oder Abbrechen zu verhindern.
- Prüfen Sie, ob sich die Schnur problemlos um die beiden Wickler befestigen lässt, wenn das Raffrollo komplett hochgezogen ist. Falls nicht, sollten Sie den oberen Wickler höher anbringen, damit die ganze Schnurlänge aufgewickelt werden kann.
- Achten Sie darauf, dass die Schnur IMMER aufgewickelt ist. Die Schnur NIE neben dem Raffrollo hängen lassen.
- Die Schnurwickler regelmäßig auf mögliche Verschleißerscheinungen und optimales Funktionieren überprüfen. Falls erforderlich austauschen.

## CORD CLEAT FITTING INSTRUCTIONS

- These cord cleats are provided for use with 'Decoline' cord operated Roman blind systems. The cord cleats have to be fixed at least 150 cm from the floor and as close as possible to the headrail. We advise you to always use 2 cleats per system.
- Fit the bottom cord cleat at least 150 cm from the floor. Fit the top cord cleat square above it at about 10 cm. The cleats should be secured to the wall, without the risk of them wobbling or becoming detached.
- Check that all of the cord can be wound around the 2 cleats without any problem when the blind is fully drawn up. If not, you need to fit the top cleat higher up to ensure that the cord can be completely wound up.
- Make sure that excess cord is ALWAYS wound around the cleats. Never let the cord hang loose alongside the blind.
- Check the cleats regularly for any signs of wear and to ensure optimal function. If necessary, replace them with a new model.

In accordance with EN 13120

In overeenstemming met EN 13120

Conformément à la norme EN 13120

In Übereinstimmung mit EN 13120



- MONTAGE INSTRUCTIES KOORDHASPEL 4010-00
- INSTRUCTIONS DE MONTAGE DE CABESTAN 4010-00
- MONTAGE ANLEITUNGEN FÜR SCHNURWICKLER 4010-00
- CORD CLEAT 4010-00 FITTING INSTRUCTIONS

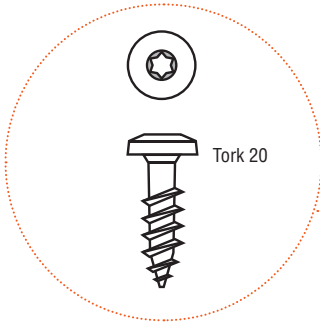

- Minimum 10 cm tussen de haspels.
- Minimum 10 cm entre les cabestans.
- Mindestabstand zwischen Schnurwicklern: 10 cm.
- Minimum 10 cm between the cleats.

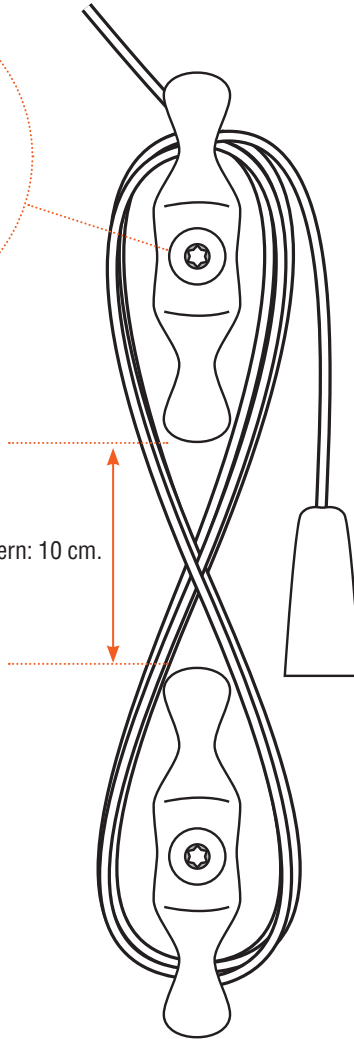

- Minimum 150 cm van onderkant haspel tot de vloer.
- Minimum 150 cm entre le dessous du cabestan et le sol.
- Mindestabstand von 150 cm zwischen Fußboden und unterem Schnurwickler.
- Minimum distance of 150 cm from the bottom cleat to the floor.

- Al het touw dient volledig opgewikkeld te worden rond de haspels.
- Tout le cordon doit être enroulé autour des cabestans.
- Die Schnur muss immer komplett aufgewickelt werden.
- All of the cord must be wound around the cleats completely.