







OVERZICHT MOTOR PER SYSTEEM

In deze handleiding kan je de basisinstellingen terugvinden voor de onderstaande systemen. Voor meer instellingen verwijzen wij naar onze installatiegids:



MOTOREN	SYSTEMEN
Elektra 45 	503 / Pur / Cos / Fin 501
 Elektra XL 	503 / Pur / Cos / Fin 501
Elektra XL tandem 	501

VOORPROGRAMMATIE VAN HET SYSTEEM

De gordijnrails werden door Decoline reeds voorgeprogrammeerd. Mocht deze afstelling niet voldoen, kan je deze aanpassen.

STROOMAANSLUITING

TANDEMMOTOR MET SCHAKELAAR

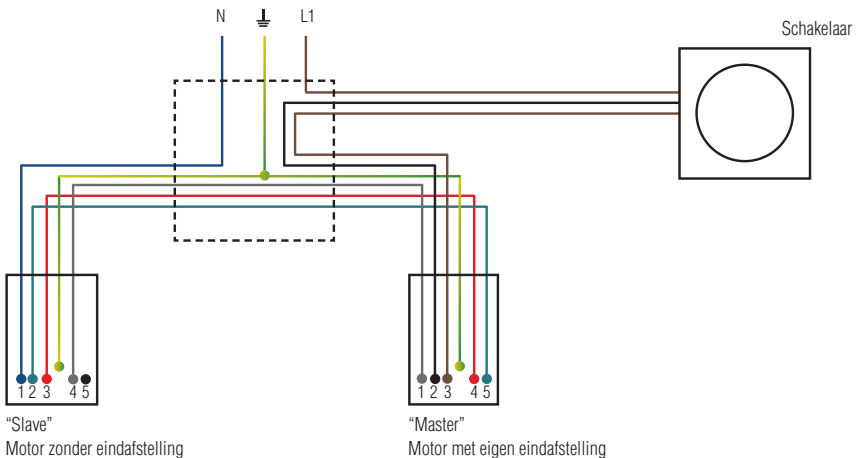

SINGLEMOTOR MET SCHAKELAAR

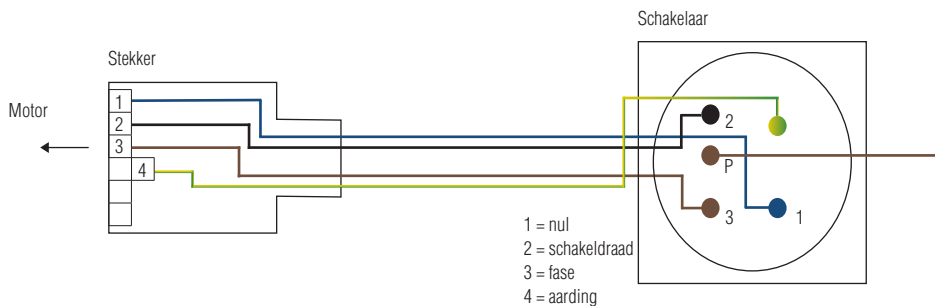

Motor links

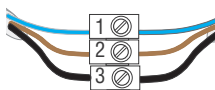

Motor rechts



INSTELLINGEN BIJREGELEN

Belangrijk:

- Binnen één hoofdstukje dienen de verschillende stappen elkaar vlot op te volgen.
- Gebruik de universele testkabel om de motor op een veilige en eenvoudige wijze af te stellen.**

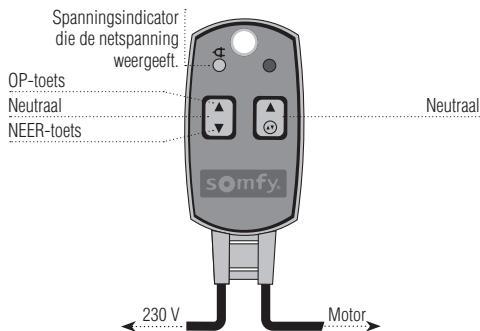

EERSTE INSTELLINGEN

Het afstellen van de motor gebeurt altijd mechanisch. Bij een tandemmotor is het enkel de master (drijvende motor) die afgesteld kan worden. Voor een sturing met afstandsbediening, dien je gebruik te maken van een externe RTS ontvanger, die de afstelling van de motor niet kan beïnvloeden.

AFSTELKNOPPEN & EINDPOSITIES



Draai de schroefjes van de kap onderaan de motor los en neem de kap af. Onder deze kap bevinden zich de 2 afstelknoppen. Met de rode knop kan je de gesloten positie afstellen en met de blauwe knop de open positie.

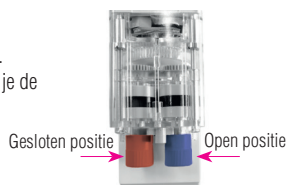

EINDPUNT NAKIJKEN

1

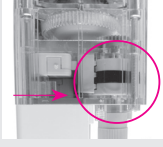

Kijk of de uitsparingen van de 3 wit-zwart-wit schijfjes perfect op 1 lijn zitten. Indien wel, dan is het in orde. Indien niet, ga naar stap 2

2



Schuif het grijs veiligheidshendeltje opzij zodat je de aan te passen knop kan indrukken.

3

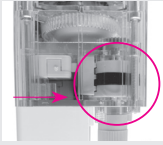

Draai aan de knop tot de 3 schijfjes perfect op 1 lijn staan, de schakelaar (microswitch) maakt een duidelijk klik-geluid wanneer dit het geval is

4

Vergrendel de afstelknop door hem omlaag te trekken en de veiligheidsclip terug in het midden te plaatsen.

EINDPUNT BIJREGELLEN (gordijn gaat niet ver genoeg open of dicht)

1

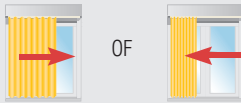

Het gordijn in de aan te passen eindpositie plaatsen met behulp van de testkabel.

2

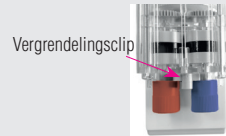

Schuif het grijs veiligheidshendeltje opzij zodat je de aan te passen knop kan indrukken. De motor dient onder spanning te blijven staan!

3

Laat nu, door de knop een kwartslag gedraaid te houden, de overlapbeugel tot aan de gewenste eindpositie lopen. Laat los zodra het gordijn de gewenste eindpositie (+ 3 cm) bereikt.

4

Vergrendel de afstelknop door hem omlaag te trekken en de veiligheidsclip terug in het midden te plaatsen.

EINDPUNT BIJREGELEN (gordijn gaat te ver open of dicht waardoor de motor schokt)

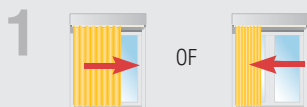

1 Het gordijn in de gewenste eindpositie plaatsen met behulp van de testkabel. De motor zal niet vanzelf stoppen aangezien het eindpunt te ver ligt. Stop de motor met behulp van de schakelaar op het punt waar je het gordijn wil laten stoppen.

2

Kijk naar de wit-zwart-wit schijfjes die het eindpunt bepalen. De uitsparingen zullen niet op 1 lijn zitten, omdat de motor niet op zijn eindpunt staat.



3 Schuif het grijs veiligheidshendeltje opzij zodat je de aan te passen knop kan indrukken.

4

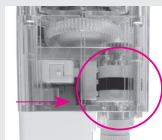

4 Draai aan de knop tot de 3 schijfjes perfect op 1 lijn staan, de schakelaar (microswitch) maakt een duidelijk kliek-geluid wanneer dit het geval is. De huidige positie van het gordijn is het nieuwe eindpunt.

5 Vergrendel de afstelknop door hem omlaag te trekken en de veiligheidsclip terug in het midden te plaatsen. De eindpositie ligt nu vast op het punt waar de motor stopte.

INSTELLINGEN GORDIJN HERSTELLEN



1 Beweeg het gordijn naar een eindpositie van de rail. Draai om de beurt de rode en blauwe afstelknop bij zodanig dat bij elke knop de 3 nokjes perfect in een horizontale lijn in de openingen van de schijfjes vallen.

2

Als je nu de schakelaar bedient, maakt het gordijn geen beweging omdat de motor op zijn eindpunt zit. Gebruik de testkabel en duw de boven of onder toetsen in. Door de afstelknop een kwartslag te draaien (je zal weerstand voelen) zal het gordijn in 1 bepaalde richting gaan bewegen.

3

Laat nu, door de knop een kwartslag gedraaid te houden, de overlapebeugel tot aan de gewenste eindpositie lopen. Laat los zodra het gordijn de gewenste eindpositie (+ 3 cm) bereikt

4

Tot slot vergrendel beide afstelknoppen met de veiligheidsclip en sluit het motordekseel. Het gordijn is nu afgesteld.